

# Réchauffeurs d'air comprimé

BH-TH



## Maîtriser la température

### Séries BH - TH

Ces réchauffeurs d'air comprimé possèdent des caractéristiques uniques pour garantir une température de sortie réglable entre 20°C et 120°C.

Ils répondent parfaitement aux attentes des utilisateurs pour les applications industrielles ou pour l'air respirable.

Ils utilisent un élément chauffant spiralé à faible temps de réponse, piloté par un thermostat électronique de haute précision.

Cette technologie permet d'ajuster très rapidement la température pour répondre aux variations de pression et de température de l'air à traiter.

Les réchauffeurs, en version TH, sont munis d'un thermomètre bi-métallique offrant une indication de température de sortie d'air indépendante du thermostat électrique.

En fonctionnement, le corps des réchauffeurs reste frais, évitant ainsi tout risque de brûlure.

- ✓ **Température réglable entre 20°C et 120°C (selon débit)**
- ✓ Thermostat piloté par contrôleur électronique de précision.
- ✓ **Maintient de la température lors des fluctuations de débit.**
- ✓ **Température de surface du corps restant fraîche en fonctionnement.**
- ✓ Thermomètre de sortie d'air (version TH uniquement).
- ✓ **Faible perte de charge (< 100 mbars).**
- ✓ Purgeur semi-automatique de contrôle et de sécurité.
- ✓ Réchauffeurs garantis sans silicone.
- ✓ Conception et fabrication ISO 9001



## Caractéristiques techniques

Caractéristiques	A 39 BH / TH	A 55 BH / TH
Débit (*)	52 m3/h	108 m3/h
Raccordement	3/8»	1/2»
Élévation de temp. maxi (**)	90°C	80°C
Thermomètre de sortie	Non / Oui	Non / Oui
T°C mini. D'entrée	-20°C	-20°C
Alimentation	240/1/50 Hz	240/1/50 Hz
Puissance maximum	1,5 kW	1,5 kW
Température maximum	120°C	120°C
Protection	IP 65	IP 65
Pression maximum	16 bars	16 bars

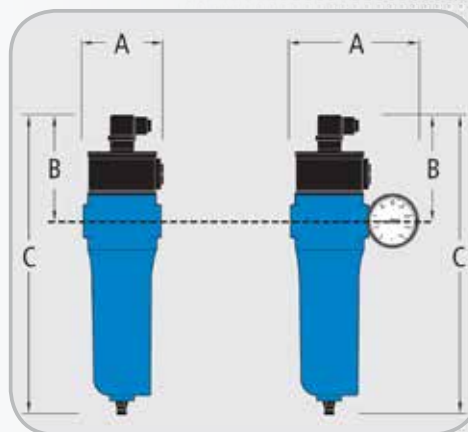

(\*) : En m3/h 1 bar 20°C, sous 7 bars relatifs.

(\*\*) : Selon débit - voir graphe ci-dessous

### Notes :

Purgeur semi-automatique standard sur tous modèles.

Kits de fixation murales disponibles sur option.

Corps traités anti-corrosion E-Coat. TM

Finition : Peinture poudre bleue base polyester.

**IMPORTANT** : Les réchauffeurs d'air doivent être utilisés uniquement sur de l'air comprimé parfaitement séché et déshuilé.

Modèle	A	B	C	Kgs
A 39 BH	88	130	337	1,0
A 39 TH	138	130	337	2,3
A 55 BH	88	130	337	1,1
A 55 TH	138	130	337	2,4

Dimensions (mm)

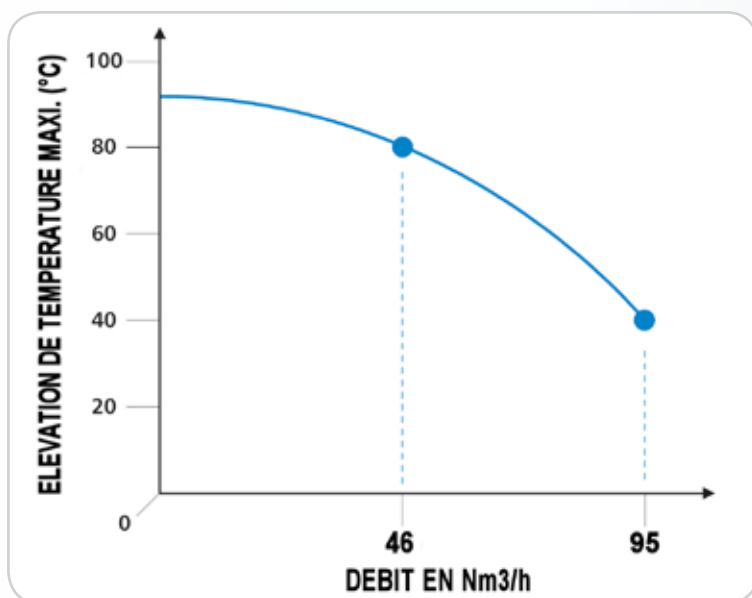

Élévation de température maximale selon modèle et débit d'air comprimé



Thermomètre de sortie  
(Version TH uniquement)

**Votre distributeur**

**PARTENAIR**

Z.I. de la bonde - 15, rue du buisson aux fraises - 91741 MASSY Cedex  
Tél. : +33 1 60 13 04 18 - Fax : +33 1 60 13 03 58  
E-Mail : info@partenair.fr - web : www.partenair.fr